

MONTERINGSANVISNING FOLIE



Rengjøring med løsemiddel

Alle overflater skal betraktes som skitne og skal avfettes med løsningsmiddel før montering av folie.

Anbefalt fremgangsmåte;

1. Ta godt med renevæske på en klut og påfør dette materialets overflate.
2. Tørk overflaten godt med en lofri klut innen renevæsken fordamper fra overflaten, og overflaten er helt tørr.

Følgende renevæsker kan benyttes i stedet for som renevæske, men de skal imidlertid testes først; Xylol, Isopropanol, PrepSol eller rensset bensin.

Monteringsverktøy

- Plastikkskrape
- Fibermansjett eller filtmanjett
- Naglebørste (kun til overflater med nagler)
- Punkteringspenn
- Kniv
- Maskeringstape

Hensyn å ta før montering

- Bytt skrape hvis kanten har blitt hakket og slitt. Ødelagte kanter kan gi bobler og sår i dekoren.
- Hvis dekoren ikke har applikasjonstape, så skal det benyttes en lav-friksjon mansjett på skrapen for å unngå skaper/sår i dekoren..
- Et glatt underlag er det beste som monteringsunderlag. Mange underlag kan fremstå som glatte, men ikke være det. Det er viktig å huske på at folie ikke vil dekke et dårlig underlag.



Når skal det benyttes våtmontering?

Det skal alltid benyttes monteringsvæske i vannet, og våtmontering skal bare benyttes der hvor det er spesielt anbefalt.

Når skal det benyttes tørrmontering?

All væske som blir igjen under en montering gjør at klebestoffet ikke kleber ordentlig. Vi anbefaler som regel å legge dekor tørt der det er mulig. Spesielt på kjøretøy og utendørs overflater, buet eller ujevne overflater.

Plassering av dekor

Riktig plassering av en dekor gjør montering enklere. For å redusere monteringsproblemer, følg disse retningslinjer for plassering av dekor.

NB: Hvis du legger dekoren på gulvet vil den utsettes for skitt på baksiden, og overføre skitt til et rent underlag.

- Gjør en test ved å feste dekoren midlertidig på underlaget. Benytt maskeringstape for å holde dekoren på plass. Dette sikrer at dekoren vil passe og at man har alle deler tilgjengelig.
- Posisjoner dekoren slik at man unngår nagler og skjøter i underlaget. Ved å flytte dekoren 2,5 til 5 cm kan man faktisk unngå en rad med nagler.

Fjerning av bakpapiret

1. Legg foliens forside ned mot et rent underlag.
2. Løsne folien ved å brette et hjørne med tommelfingeren. Bakpapiret løsner fra klebestoffet og lar seg lett fjerne.
3. Fjern bare det du må av applikasjonstape for å starte en montering. Hold folien fast mot platen og ta av bakpapiret med et jevnt trekk i en vinkel på 180° C. Se Figur 1.

NB: Trekk alltid bakpapiret fra folien – aldri folien fra papiret.

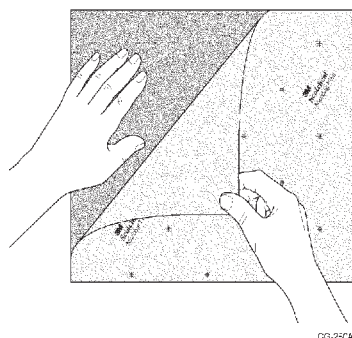

Figur 1. Fjerning av bakpapir



Montering steg for steg

Montering av små emblemer

En dekor er regnet som liten hvis:

Har posisjonerbart klebestoff og er mindre enn 0,8 m²

Har trykkfølsomt klebestoff og er mindre enn 0,4 m²

1. Fjern bakpapiret.
2. Bruk tommelen og forsiktig press den ene kanten til. Se Figur 2.
3. Trykk emblemet fast med kraftige, overlappende strøk. Benytt plastikkskrape. Se Figur 3.

4. Skrap området som bare var lett festet med kraftige overlappende strøk. Dette gjør at man risikerer faren for luftbobler/rynker. Se Figur 4.

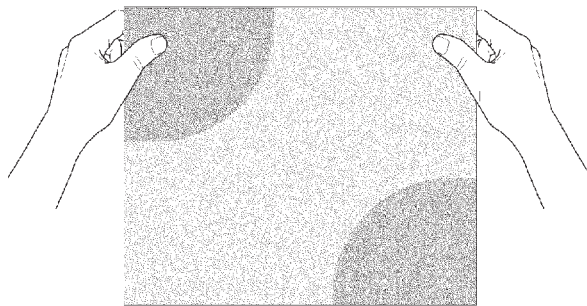

CG-252A

Figur 2. Fest en kant på dekoren

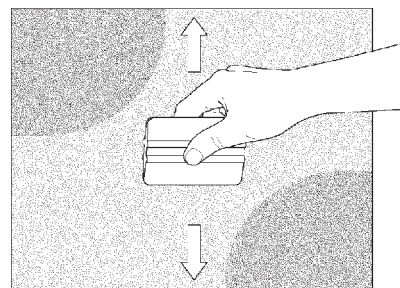

CG-253A

Figur 3.

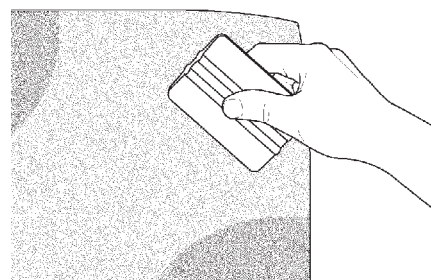

CG-254A

Figur 4. Skrap det området som bare var lett festet

Montering av store dekaler

En dekor regnes som stor hvis:

Har posisjonerbart klebestoff og er større enn 0,8 m²

Har trykkfølsomt klebestoff og er større enn 0,4 m²

Montering med tapehengsling

1. Plassering avmerkes og festes til underlaget med biter av maskeringstape. Se Figur 5.

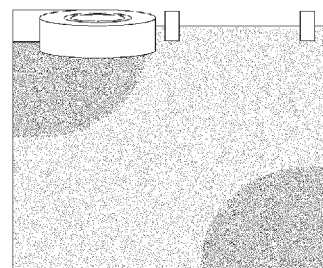

CG-257A



2. Løft dekoren opp mot kanten av tapehengslingen, og dra bakpapiret av noen cm. Se Figur 6.

NB: Alt bakpapir kan fjernes på en gang hvis ønsket. For store dekaler med trykkfølsomt klebestoff kan det være greit å la bakpapiret sitte så lenge som mulig før skraping. Dette gjør det enklere å kontrollere dekallen, og holde klebestoffet rent. Dette reduserer også faren for å strekke folien.

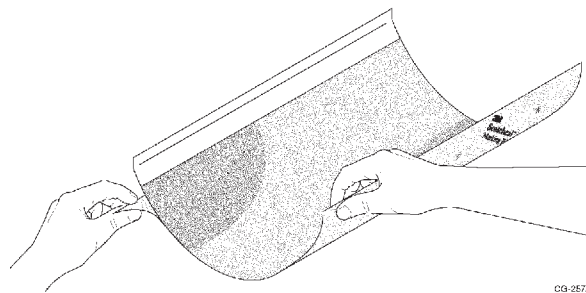

Figur 6. Løft opp dekoren og fjern bakpapiret

3. Begynn å skrape fra toppen og midten. Skrap dekallen ved å begynne på midten av tapehengslingen og arbeid utover fra hengslingen og til nærmeste kant. Benytt kraftig overlappende strøk. Se Figur 7.
4. Hold dekoren bort fra underlaget, og gradvis fjern bakpapiret mens du skaper dekoren på plass.
5. Fjern tapehengslingen. Skrap godt på kanten.

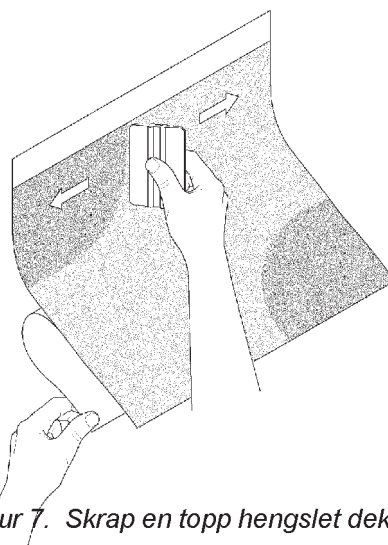

Figur 7. Skrap en topp hengslet dekor

Midt hengslet (foldemetoden) montering

1. Midthengsling kan være både vertikal og horisontal, avhengig av hva som er den korteste avstand..
2. Posisjoner dekoren og fest det med små biter maskeringstape.
3. Fest en strimmel maskeringstape over midten av dekoren, loddrett eller vannrett. Se Figur 8.

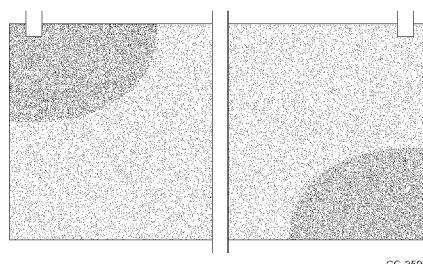

Figur 8. Midthengsling



4. Fold halvdelen av dekoren bakover i tapehengslet. Fjern bakpapiret og skjær det over ved hengslet. Se Figur 9

5. Dekoren føres tilbake og monteres til med kraftige overlappende strøk.

6. Fold halvdelen av dekoren bakover i tapehengslet. Fjern bakpapiret og skjær det over ved hengslet. Skrap med overlappende strøk dekoren ved å begynne på midten ved tapen og arbeid utover mot kanten. Se figur 10.

7. Fjern tapehengslet..

8. Fold den andre siden tilbake og fjern bakpapiret. Press dekoren fast på samme måte.

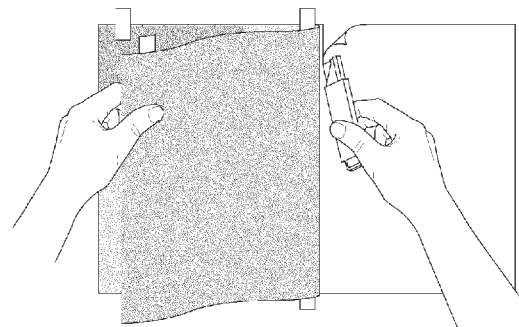

Figur 9.

CG-260A

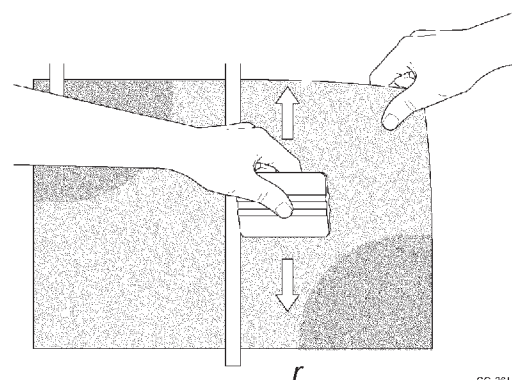

Figur 10. Skrap en midthengslet deko

CG-261A

Montering av diamant, sirkel – og andre ulike former

1. Benytt metoden med midthengsling. Montør en tape tvers over dekoren, ca 1/3 fra kanten. Se Figur 11.

Skrap dekoren på plass ved å begynne på midten og ut mot kantene. Se Figur 12.

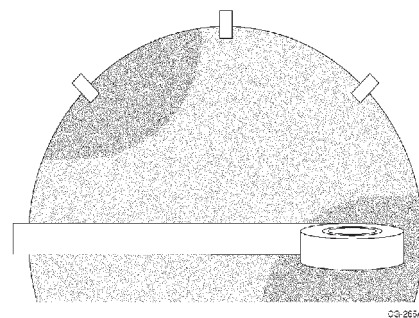

Figur 11. Benytt en midthengsling på dekor med ujevn form.

CG-263A

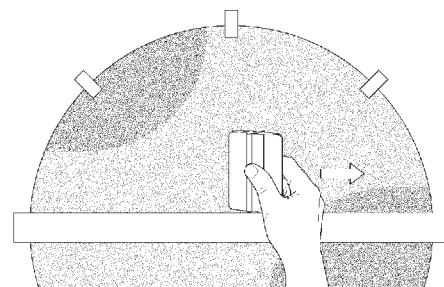

Figur 12. Skrap fra midten og ut mot kanten

CG-265A



Montering av store pre-maskerte dekorer

Premaskerte dekorer har skårne områder hvor store deler av bakpapiret er synlig. Premaskerte dekorer har som regel en applikasjonstape påmontert.

NB: Hvis applikasjonstapen ikke fjerner overskytende folie fra bakpapiret, så må dekoren presses tilbake til bakpapiret. Legg applikasjonen over kanten på underlaget med bakpapiret ned. Se Figur 13.

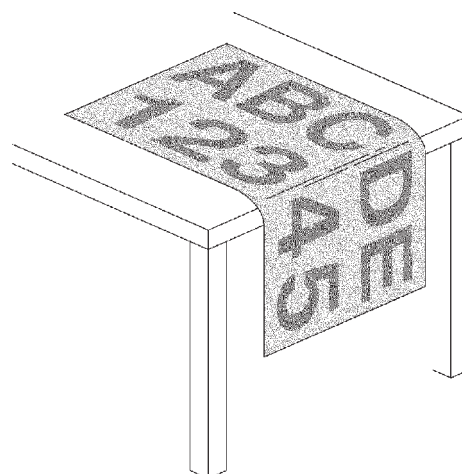

CG-251A

Figur 13. Å løsne skåret folie fra bakpapiret

1. Montør en topphengsling. Figur 14

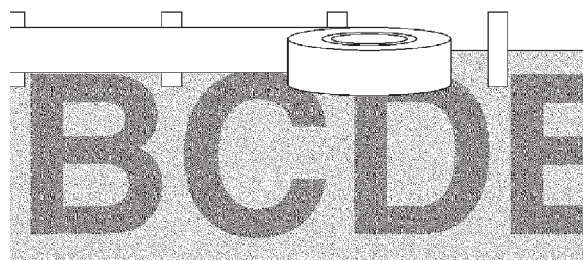

CG-267A

Figur 14. Gjør en topphengsling med applikasjonstape

2. Skjær mellom de enkelte elementer. Start øverst på dekoren, som er delvis dekket av applikasjonstape. Dette gir en topphengsling på hvert element. Se Figur 15.
3. Fjern bakpapiret og skrap hvert element på plass. Bruk et jevnt trykk og overlappende strøk. Skrap alltid den korteste avstand fra kant til kant på det enkelte element.

NB: Skrap godt over hele området som er dekket med applikasjonstape, ikke bare på det enkelte element.

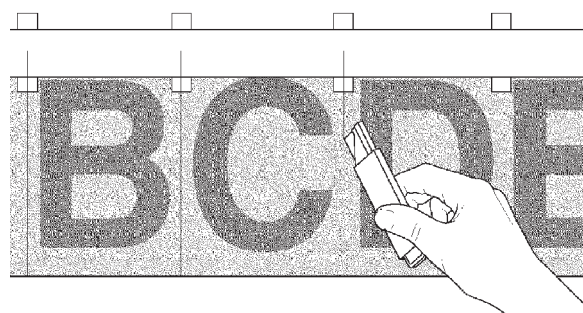

CG-268A

Figur 15. Skjær mellom de enkelte elementer på dekoren som er dekket med applikasjonstape



Montering av striper

Anbefalt metode for montering av striper er at stripen avsluttes rett før kanten på monteringsunderlaget. En alternativ metode er å legge stripen rundt, slik man gjør på en dør. En slik metode gjør at folien utsettes for mer mekanisk slitasje. Begge metoder er beskrevet.

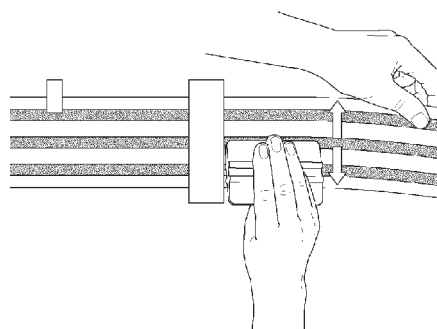

CG-269A

Figur 16. Midt-hengsling på stripe

1. Benytt midt-hengslings metoden. Se Figur 16.
2. Hvis folien **ikke skal** legges rundt en kant, monter stripen nesten helt til kanten, ca 6 mm av underlaget skal være åpent. Se Figur 17.
3. Hvis folien/stripens **skal** legges rundt en kant:
 - a. Vær nøye på at underlaget er rent.
 - b. Vær nøye med at stripen/folien går min. 2,5 cm eller mer inn på kanten.
 - c. Legg folien og skrap ordentlig etter slik at det festes godt til underlaget. Unngå luftbobler i dette området. Se Figur 18.

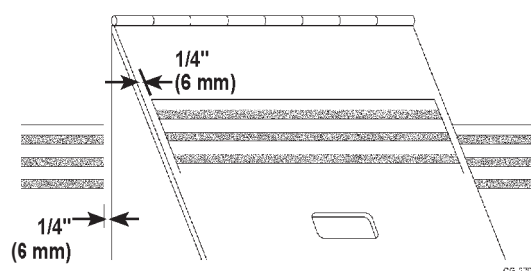

CG-270A

Figur 17. Montering av striper uten å legge rundt en kant

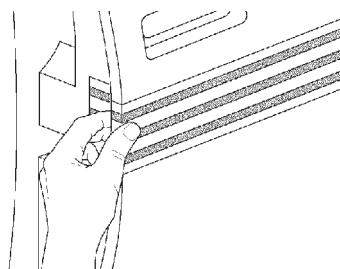

CG-271A

Figur 18. Montering av stripe rundt en kant

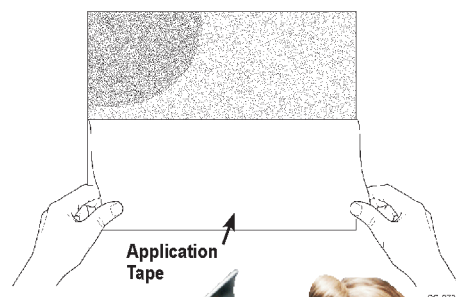

CG-272A

VIKTIG

Man skal **ALLTID** gjenta å skrape godt over dekoren etter å ha fjernet applikasjonstapen. Dette fordi dekoren kan løsne i kanter da applikasjonstapen fjernes. Dette er viktig for alle typer dekorer, men spesielt hvis folien er tykk eller har trykk-aktiverende klebestoff. Løse kanter kan løfte seg og ødelegge dekoren.

1. Bruk et jevnt trykk ved skraping rundt nagler, kanter og skjøter på underlag, og folie som overlapper.
2. Ta spesielt hensyn hvis folien er montert på minimumstemperatur for montering. Det er da mulig at dekoren ikke oppnår optimal klebeevne hvis temperaturen er for lav. For å bedre klebestoff evnen og å unngå at kanter løfter seg, benytt en varmpistol samtidig med at gjentar å skrape på kanter, skjøter på underlag og overlapper.

Fjerning av luftbobler

1. Undersøk dekoren for luftbobler i området.
2. Punkter boblen i den ene enden med den nål, 3M™ Air Release Tool 391X. Ikke benytt barberblad eller kniv.
3. Press luften ut med tommelfingeren. S Figur 20.

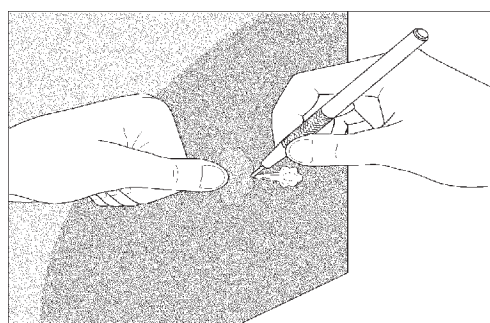

Figur 20. Punkter og press ut luften av boblen

Å skjære rundt nagler og bolter

Å montere folie over forhøyninger som nagler eller bolter kan føre til moderat spenn det området som hvor luft ikke slipper, og må derfor fjernes.

Punkteringspenn/air release tool for nagler

1. Før man fjerner applikasjonstapen, benytt en punkteringspenn, Air Release Tool 391X til å lage flere hull rundt naglen. Benytt ikke kniv eller barberblad. Se Figur 21.
2. Press så mye luft som mulig mot området med hull. Benytt en plastskrape eller naglebørste.
3. Fjern applikasjonstapen ved å dra i 180° vinkel. Se tegning.
4. Varm opp folien med luftpistol el. lign. Hold varmekilden ca 8 cm fra dekoren, og skrap på nytt rundt naglen. Se Figur 22.

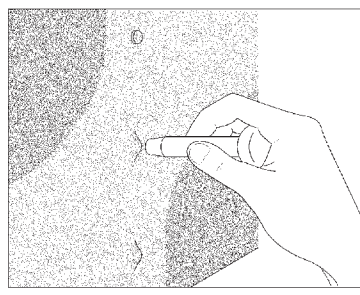

Figur 21. Punkter luftbobler rundt naglen med flere hull

Figur 22. Bruk varme rundt naglene

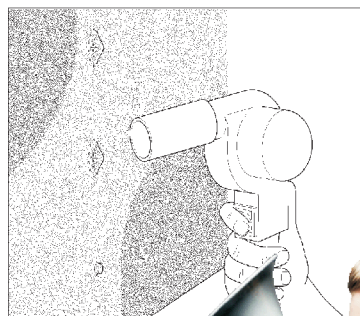

**NB: For sterk varm kan svi folien.
Overoppheting gjør folien bløt og
gjør at det kan bli rynker.**

Hvordan benytte en naglebørste

1. Sett naglebørsten utenpå naglehodet og beveg den frem og tilbake med korte strøk. Se Figur 23, A
2. Fortsett å bruke børsten på naglen slik at folien fester seg. Sirkulære bevegelser som vist på bildet, som forsikrer en at folien fester seg godt rundt naglen. Se Figur 23, B.

Skjæring rundt nagler

Noen folier og underlag krever at man skjærer rundt nagler. Hvis man ikke kutter dekoren, er det mulig at den kan løfte seg rundt naglen og folien kan sprekke, eller løsner på et senere tidspunkt.

1. Benytt 3M™ Film Cutting Tool (skjærekniv) rundt nagler når du jobber^F med nevnte produkter; Se figur 24.
 - Underlag av rustfritt stål.
 - Hvor folien ikke dekker mer enn 1,3 cm (0.5 inch) eller mer utenfor naglekanten.
 - Naglene er spesielt høye.
 - 3M™ Scotchlite™ Diamond Grade™refleks
 - Hvis basefolien (uten overlaminat) er tykkere enn 0.05 mm (2 mil) og det ikke er Scotchlite refleks (med unntak av diamond grade refleks).
2. Hvis ønsket kan man fjerne overskytende folie fra naglen.
3. Med naglebørste presses folien godt rundt naglen. Benytt sirkulære bevegelser. Se Figur 23.

Kontakt oss dersom du lurer på noe
Tlf 62 50 97 80 post@reklamare.no

A. Start brushing in a larger

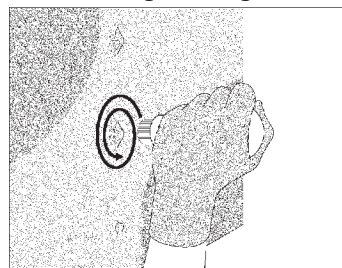

B. Finish brushing in a small



7

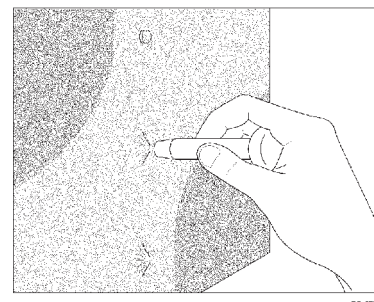

Figure 24. Å Skjære rundt en nagle

